

石头自动集尘充电座

使用说明书



使用产品前请仔细阅读本使用说明书, 并妥善保管。

欢迎使用

感谢您选择石头。

本说明书将引导您全面了解和快速安装石头自动集尘充电座(以下简称: 集尘座), 并详细提供了有关使用和维护的重要信息, 以帮助您获得最佳的产品体验。

您在使用过程中如有任何问题, 请拨打服务热线或联系微信官方服务号, 石头技术支持专家将为您解答。

☎ 400-900-1755

👤 公众号: 石头科技 roborock

🌐 www.roborock.com



微信扫一扫 查看视频教程

产品以实物为准, 具体细节可能与所示不同。

安全信息

- 使用限制
- 本产品仅用于家居环境的地面清洁，请勿用于室外（如开放式阳台）、非地面（如沙发）、商用或工业环境等。
 - 请勿坐或站在集尘座上。
 - 请在断电状态下清洁或维护集尘座。
 - 请勿在集尘座吸口处放置任何杂物。
 - 请勿将手指放入集尘座缝隙中，以免造成伤害。
 - 请勿在婴幼儿睡眠的房间里使用本产品。
 - 请勿将集尘桶提手、滤网上盖等部件作为提手搬运集尘座。
 - 请确认您所使用的机器人支持本集尘座，否则将无法充电或集尘。
 - 请勿让集尘座吸取硬物或尖锐物体（如装修废料，玻璃，铁钉等）。
 - 请勿让儿童及身体、精神或感知能力有障碍的人使用或操作本产品。
 - 请勿将集尘座当成玩具，集尘座工作时请监督儿童和宠物使其尽量远离。
 - 请勿用集尘座吸取石子、废纸等容易堵塞风道的物品。堵塞后请及时清理。
 - 请勿在高于 40℃、低于 0℃ 或地面有任何液体及粘稠物的环境下存放及使用。
 - 务必在室内水平地面放置集尘座，并远离明火、热源，远离有水、狭窄或可能使机器人悬空的区域。
 - 请勿放置任何物体（包括儿童，宠物等）、覆盖任何物体（包括防尘罩、杂物等）于静止或工作的集尘座上。
 - 请勿用集尘座吸取任何正在燃烧或冒烟的物品（如未熄灭的烟头、火柴、灰烬等）。
 - 请勿用集尘座吸取任何易燃易爆物品（如打火机、汽油、打印机或复印机使用的调色剂和色粉等）。
 - 请依照说明书的指示使用本产品，因不当使用导致的任何损失和伤害，由用户自行承担。

安全信息

- 电 池 及 充 电
- 请在确保电源电压符合集尘座上标注电压的环境下使用。
 - 请勿使用非产品附带的电源线，否则可能会导致冒烟、发热、着火等情况。
 - 请勿与任何类型的电源转换器一起使用，否则保修将立即失效，并有可能发生危险。
 - 请勿私自拆解、修理或改装集尘座等。
 - 请勿用湿巾、湿布、湿手等擦拭或清理充电座弹片。
 - 请勿使用损坏的电源线，如出现损坏（包括破皮、折断等）情况，请立即停止使用，及时联系客服。
 - 如果集尘座使用区域容易受雷暴影响或电源电压不稳定等，建议采取相应保护措施。
 - 如需运输产品，建议使用原包装盒包装。
 - 如长时间不使用本产品，请拔下电源插头。

执 行 标 准

GB 4706.1-2005
GB 4343.1-2018
GB/T 4343.2-2009
GB 17625.1-2012
GB/T 17625.2-2007

配件清单

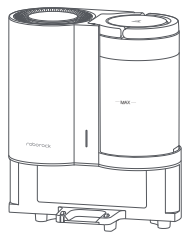

集尘座主机

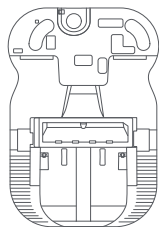

集尘座底座

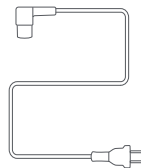

电源线

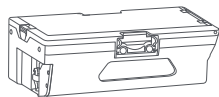

集尘专用尘盒





组装用螺丝刀

快速使用

组装

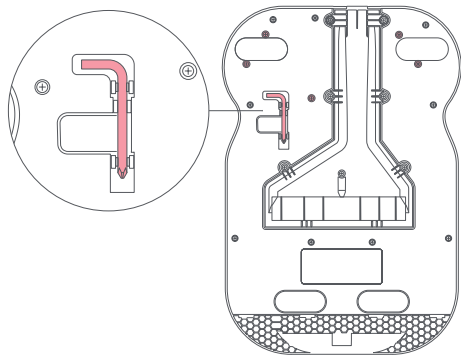
1. 从集尘座底座收纳槽内取出组装用螺丝刀(以下简称:螺丝刀)。



2. 按图示, 将集尘座主机倒置于柔软的水平面上(如纸盒、毛巾、薄布等), 然后将集尘座主机与集尘座底座按图示方式组装在一起, 并用螺丝刀紧固带有  图标的 5 颗紧固螺丝。

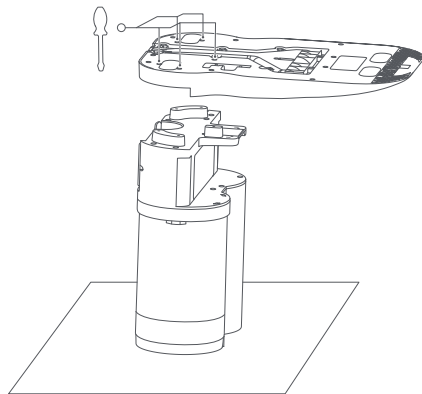

快速使用

3. 将电源线连接至集尘座，并按照实际使用情况将多余线材收入电源线收纳槽内。

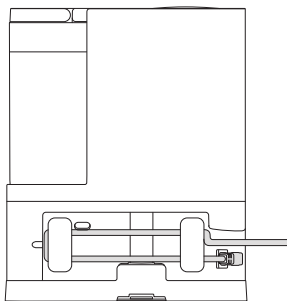

4. 将集尘座放置于硬质水平地面上（如地板、地砖等），并确保集尘座两侧有 0.5 米、前方有 1.5 米、上方有 1 米以上空间，所在位置 WiFi 信号覆盖良好，然后接通电源。

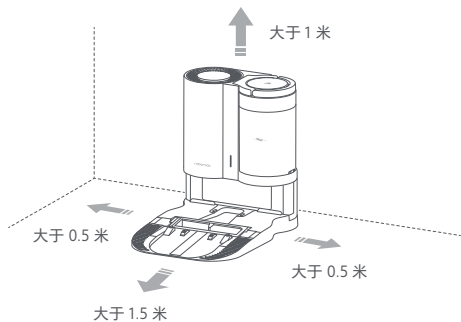

提示：

- 扫拖机器人在集尘座上充电时，集尘座状态指示灯将自动熄灭。
- 集尘座出现异常后，指示灯将红灯长亮提醒，10 分钟后自动熄灭。
- 请勿在未安装滤网、集尘桶、气旋分离器或尘袋等情况下使用。
- 务必在室内水平地面放置集尘座，并远离明火、热源，远离有水、狭窄或可能使机器人悬空的区域。
- 在非硬质地面（如地毯、地垫等）上摆放集尘座有倾倒风险，且扫拖机器人可能无法出桩。
- 电源线垂于地面可能被扫拖机器人拖拽，引起集尘座移位或断电，请将多余线材收入电源线收纳槽内。
- 请勿将集尘座放置于阳光直晒的地方或用任何物体遮挡信号发射区，否则可能会造成扫拖机器人无法自动返回集尘座。
- 集尘座具有集尘和充电二合一的功能。请收起扫拖机器人附带的普通充电座，单独使用集尘充电座，防止信号互相干扰导致无法正常回充。
- 请按照维护说明正确维护集尘座，请勿直接用湿抹布等直接清洗集尘座。

快速使用

更换尘盒

1. 更换集尘专用尘盒

- ① 取出石头扫拖机器人自带尘盒，并取下集尘进风口挡片。
- ② 装入集尘专用尘盒。

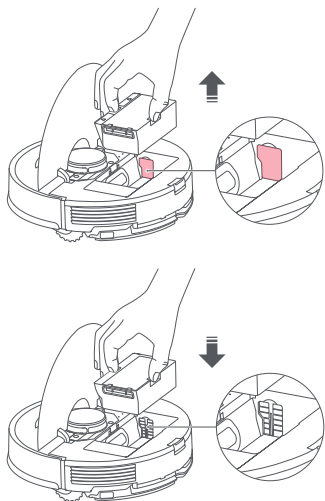

提示:

使用非集尘专用尘盒将导致无法集尘，请确保机器人尘盒已更换为集尘专用尘盒。

2. 自动集尘

扫拖机器人清扫结束后，会自动返回集尘座充电，并主动开始集尘。

3. 手动集尘

扫拖机器人在集尘座充电时，按下回充键，即可手动集尘。

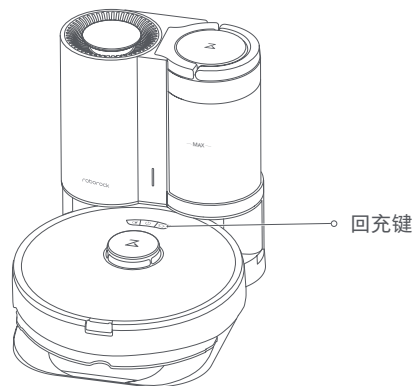

提示:

请勿频繁连续手动集尘。

4. 停止集尘

集尘座集尘工作时，可按任意键停止集尘。

快速使用

一次性尘袋使用 (可选)

* 尘袋支架及一次性尘袋非标配, 如需要购买请访问: www.roborock.com

1. 沿箭头方向垂直取下集尘桶。

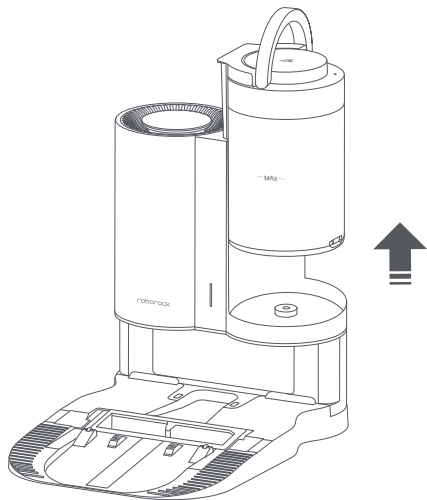

2. 按下一键倒尘开关打开集尘桶底盖, 按图示方向旋转拆卸气旋分离器。

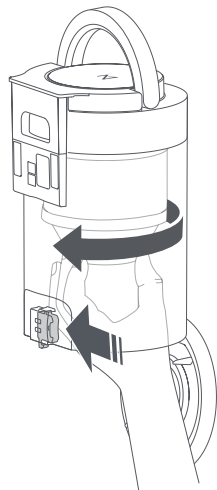

提示:

更换使用一次性尘袋后, 请将拆下的气旋分离器收纳起来。

快速使用

3. 将尘袋支架按图示旋转安装至集尘桶内, 听到“咔嗒”声即表示安装到位。

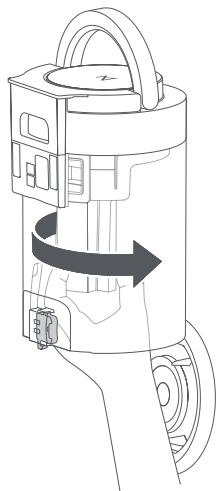

4. 将一次性尘袋沿尘袋支架插槽插入到底, 安装至尘袋支架上。

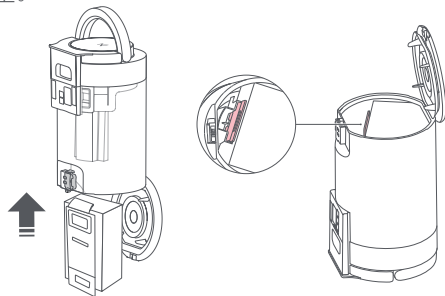

5. 扣好集尘桶底盖并将集尘桶安装至集尘座。

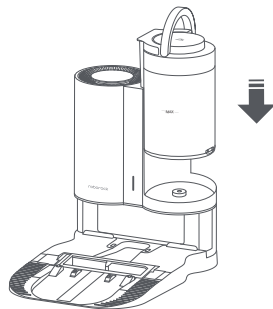

产品介绍

集尘座

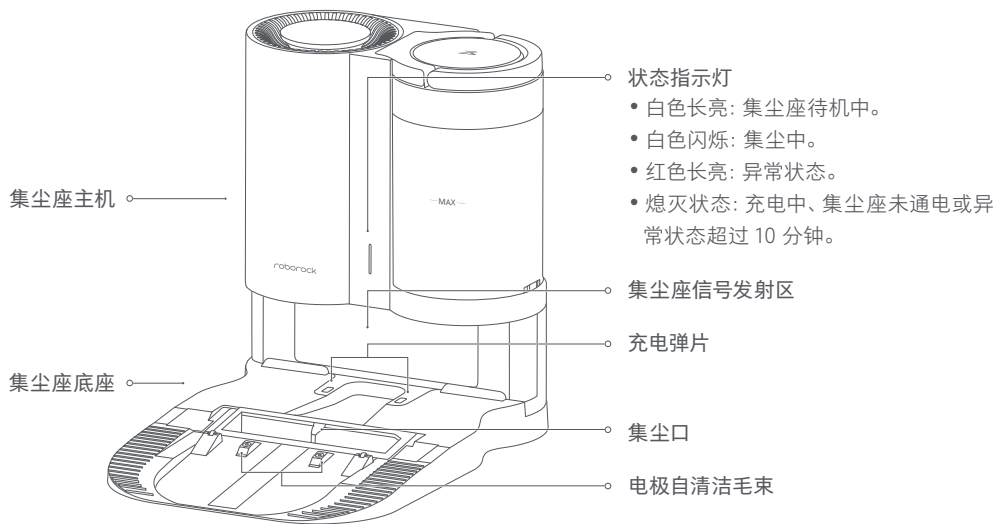

产品介绍

集尘座

滤网上盖



后置 HEPA 滤网

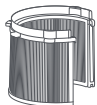

前置滤网

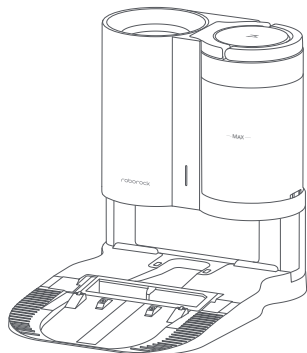

集尘座底座

底座紧固螺丝

组装用螺丝刀

透明风道盖板

风道盖板螺丝

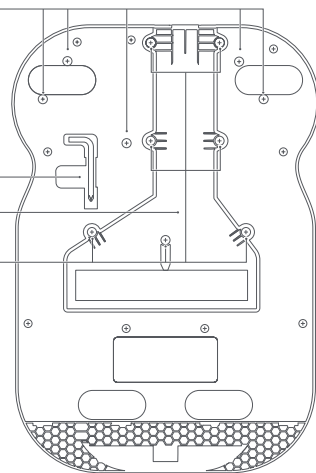

产品介绍

集尘桶

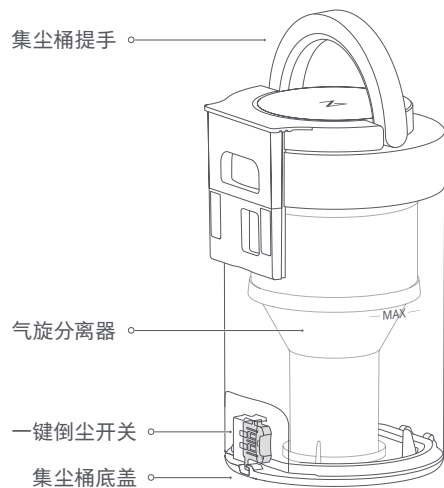

电源收纳

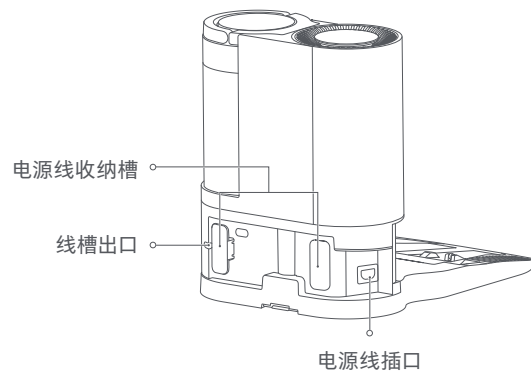

提示：左右线槽出口均可出线。

产品介绍

集尘专用尘盒

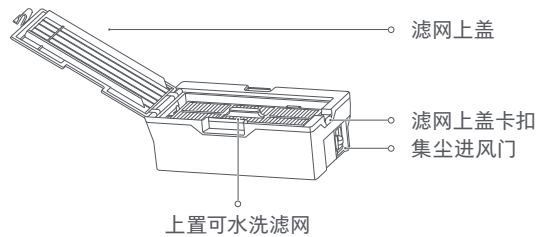

日常维护

① 清理集尘桶 * 建议每月清理

提示:

- 为确保集尘座达到最佳性能,请定期或当集尘桶内垃圾达到“MAX”(最大)标记线时清理集尘桶。
- 使用气旋分离器集尘后,集尘桶可能有静电导致轻质垃圾粘连(如头发、灰尘等)属于正常现象,不影响使用。

1. 沿箭头方向垂直取下集尘桶。

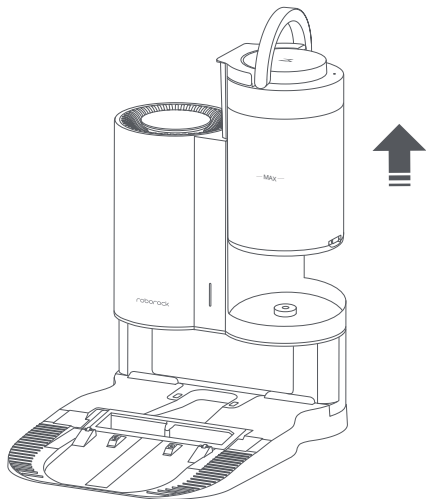

2. 将集尘桶底部对准垃圾桶口,并与垃圾桶保持约 15 厘米的间距,按下一键倒尘开关倾倒垃圾。

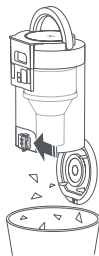

3. 垃圾倾倒结束后将底盖扣好并安装至集尘座。

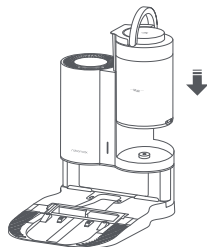

日常维护

② 清洗集尘桶及气旋分离器 * 建议按需清洗

提示:

- 请勿使用洗涤剂、抛光剂或空气清新剂等来清洁集尘桶及气旋分离器, 以免腐蚀。
- 请勿使用清洗设备清洗集尘桶及气旋分离器 (如洗碗机、洗衣机等)。

1. 将集尘桶内垃圾清理干净并拆下气旋分离器。

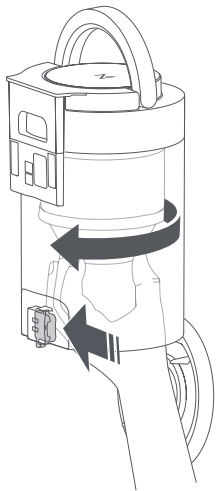

2. 用冷水冲洗集尘桶及气旋分离器, 直到干净为止。

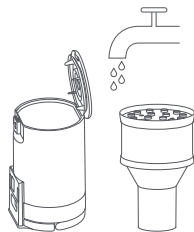

3. 将气旋分离器及集尘桶晾晒至少 24 小时以确保彻底干燥。

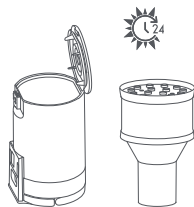

日常维护

4. 按图示方向旋转安装气旋分离器并扣好集尘桶底盖。

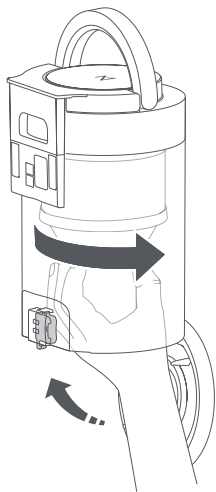

5. 将集尘桶装回集尘座。

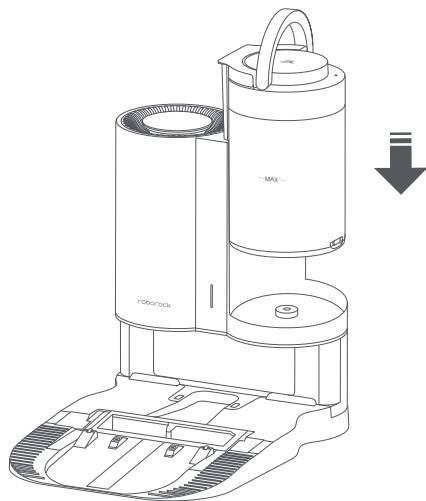

日常维护

③ 清洗集尘座滤网 * 建议按需清洗

提示:

- 请勿将滤网放入洗碗机、洗衣机中进行清洗或放在转筒式干燥机、烤箱、微波炉内或使用热风、明火等进行烘干。
- 请勿用手、刷子或者尖锐物触碰滤网表面, 以免损伤滤网。
- 请勿拆卸前置滤网中的滤芯, 仅使用清水冲洗即可。

1. 按图示逆时针方向旋转取下滤网上盖。

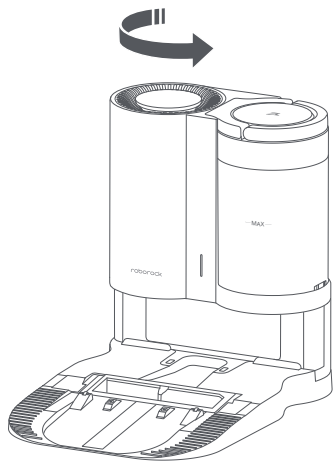

2. 按需取出前置滤网及后置 HEPA 滤网。

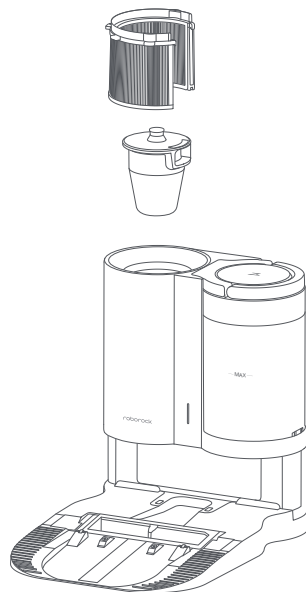

日常维护

3. 用冷水冲洗滤网，直到干净为止。

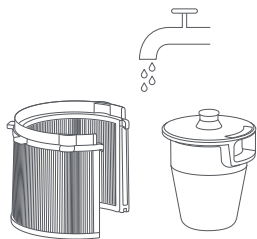

4. 冲洗完成后，甩出滤网积存水分并将滤网晾晒至少 24 小时以确保彻底干燥。

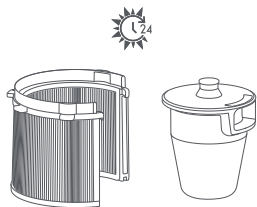

5. 晾干后装回滤网及滤网上盖。

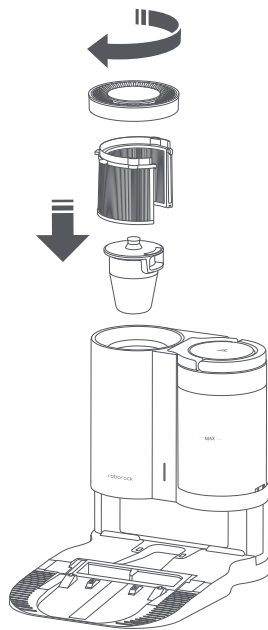

日常维护

④ 清理集尘风道 * 建议按需清理

1. 尘桶进尘口如有堵塞, 请用棉签向内疏通。

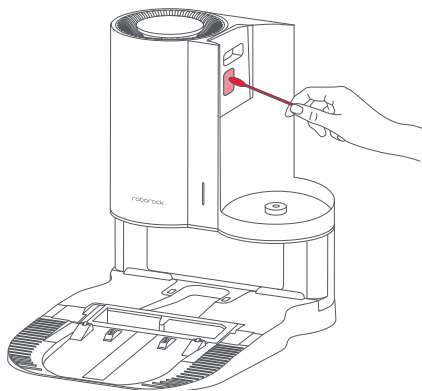

2. 用螺丝刀拧下风道盖板螺丝并取下风道盖板。

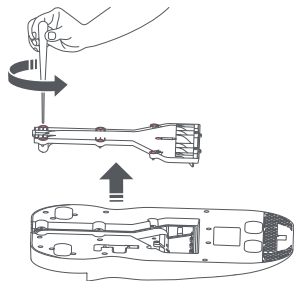

3. 用干抹布清理及擦拭风道及风道盖板。

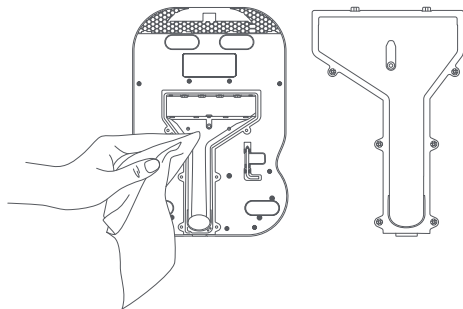

日常维护

4. 清理干净后装回风道盖板并拧紧风道盖板螺丝。

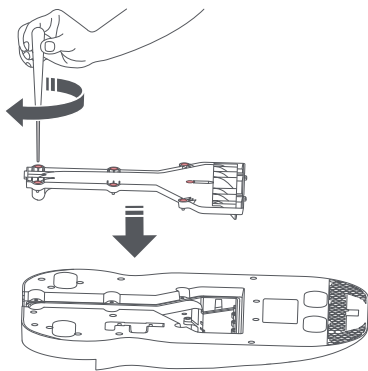

5 清洗可水洗滤网 * 建议按需清洗

1. 打开尘盒滤网上盖, 取出滤网。

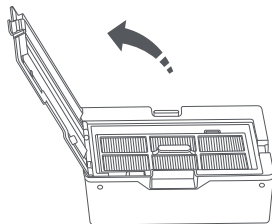

2. 反复冲洗滤网并将污垢轻敲出来, 直至干净为止。

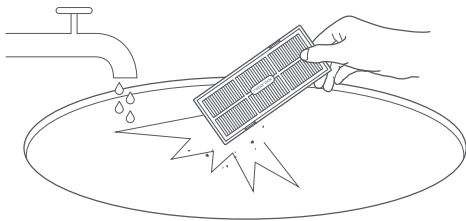

提示:

禁止用手、刷子或者尖锐物触碰滤网表面, 以免损伤滤网。

日常维护

3. 晾晒至少 24 小时以确保彻底干燥。

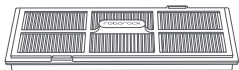

4. 将滤网装回尘盒并将上盖安装到位。

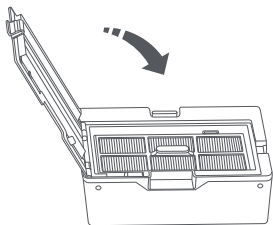

提示:

- 请务必晒干后再使用。
- 建议两个滤网轮换使用。

6 清洗集尘专用尘盒 * 建议按需清洗

1. 打开滤网上盖，取出滤网。

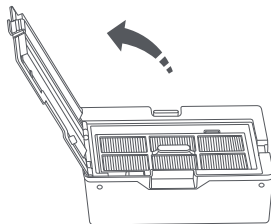

2. 将垃圾从滤网口倾倒。

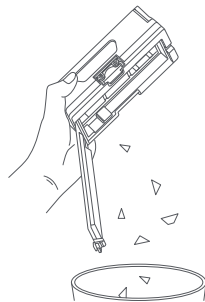

日常维护

3. 尘盒中注入清水后关闭滤网上盖,左右摇晃尘盒,清洗后倒出脏水。

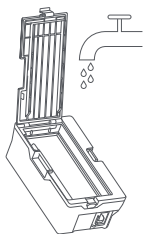

4. 晾干尘盒及滤网后装回使用。

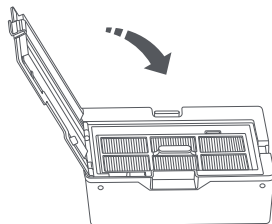

日常维护

- ⑦ 使用干布清洁集尘座信号发射区、充电弹片、电极自清洁毛束

* 建议按需清理

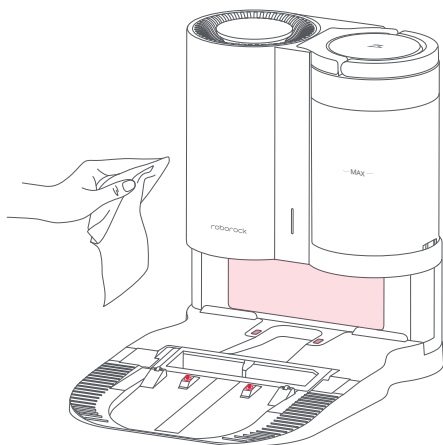

基本参数

石头自动集尘充电座	
外形尺寸	314×457×384 mm
产品名称	自动集尘充电座
产品型号	AED00HRR
额定输入	220-240V~50-60Hz
额定输入电流(充电状态)	0.4A
功率(集尘状态)	1000W
额定输出	20V --- 1.2A

产品中有害物质的名称及含量

部件名称	有害物质					
	铅 (Pb)	汞 (Hg)	镉 (Cd)	六价铬 (Cr(VI))	多溴联苯 (PBB)	多溴二联苯 (PBDE)
电路板	×	○	○	○	○	○
金属件	×	○	○	○	○	○
塑胶件	○	○	○	○	○	○
线缆	○	○	○	○	○	○
连接器	○	○	○	○	○	○

本表格依据 SJ/T11364 的规定编制。

○ 表示该有害物质在该部件所有均质材料中的含量均在 GB/T26572 规定的限量要求以下。

× 表示该有害物质至少在该部件的某一均质材料中的含量超出 GB/T26572 规定的限量要求。



常见问题及异常排除

本产品会通过集尘座前面的 LED 状态指示灯提示您产品状态。

状态情况	可能原因及解决方法
LED 状态指示灯红色长亮、集尘时异响或集尘效果差	<ol style="list-style-type: none">1. 未替换集尘专用尘盒，请替换。2. 未拆除集尘进风口挡片，请拆除。3. 机器人主刷、主刷罩未安装到位，请重新安装并确保安装到位。4. 集尘桶、滤网、风道、集尘口、集尘进风口、尘盒堵塞，请清理。5. 集尘桶或滤网不在位，请安装到位。6. 风机异常，可能频繁启动导致风机过热保护或风机异常，建议拔下电源插头等待 30 分钟后再通电重试。7. 电压异常，请在确保电源电压符合集尘座上标注电压的环境下使用。
机器人返回集尘座后，未开始自动集尘	<ol style="list-style-type: none">1. APP 关闭了自动集尘功能，请检查 APP 设置。2. 集尘桶未安装，请装回。3. 扫拖机器人被手动搬回集尘座，不会触发自动集尘，建议让扫拖机器人自行返回充电座或者手动集尘。4. 勿扰时间段内扫拖机器人自动回充将不会主动集尘，建议调整清扫时间、勿扰模式的时间或手动集尘。5. 扫拖机器人电量低于 10%，请将扫拖机器人电量充至高于 10%。

常见问题及异常排除

状态情况	可能原因及解决方法
机器人无法返回集尘座或无法充电	<ol style="list-style-type: none">1. 集尘座附近障碍物太多, 请清理周围障碍物并按照说明书的要求放至开阔区域。2. 集尘座未通电, 请确保电源线安装到位并通电。3. 接触不良, 请清理集尘座充电弹片与主机充电接触片。

如按上表操作无法排除故障,

可拨打石头科技服务电话: 400-900-1755

或扫描右方石头科技官方微信二维码联系客服



石头自动集尘充电座三包凭证

石头科技严格依据《中华人民共和国消费者权益保护法》、《中华人民共和国产品质量法》实行售后三包服务, 内容如下:

退换货政策

1. 七天退货

自签收次日起 7 日内, 在保证产品(含包装和附件)完好不影响二次销售前提下, 可申请无理由退货, 运费由用户自行承担。

自签收次日起 7 日内, 本产品出现《石头自动集尘充电座产品性能故障表》所列情况, 经由石头科技售后服务中心检测确定为产品性能故障问题, 用户可以选择退货, 运费由石头科技承担。

2. 十五天质量问题换货

自签收次日起 15 日内, 本产品出现《石头自动集尘充电座产品性能故障表》所列情况, 经由石头科技售后服务中心检测确定为产品性能故障问题, 可免费享受换货服务, 运费由石头科技承担。

保修政策

自签收次日起 15 日后, 且在保修期限内, 本产品出现《石头自动集尘充电座产品性能故障表》所列情况, 经由石头科技售后服务中心检测确定为产品性能故障问题, 可免费享受维修服务, 运费由石头科技承担。

整机及各零部件保修期限如下:

类型	保修内容	保修期限
整机	集尘座、电源线	1 年

注: 随机耗材无保修期(滤网)

以下情况, 石头科技将不能为您的机器提供免费保修服务, 但可实行收费维修:

1. 未经石头科技授权的机构、人员对产品进行了维修、检验、拆机等操作;
2. 未按照本产品说明书使用, 导致误用、碰撞、疏忽、进液、事故、改动、不正确使用非本产品配件, 或撕毁、涂改标贴、防伪标记等人为操作失误、过错;
3. 正常的磨损及损耗件(如外壳划伤等);
4. 因不可抗力造成的损坏;
5. 已超过保修有效期限(付费购买的配件自签收之日起三个月内提供免费保修服务);
6. 不符合《石头自动集尘充电座产品性能故障表》所列的情况;
7. 因人为原因导致本产品及其配件产生《石头自动集尘充电座产品性能故障表》所列情况。



石头自动集尘充电座产品性能故障表

名称	性能故障
主机	说明书所列功能失效; 风机不工作、无法正常为主机供电
电源线	无法正常为充电座供电

提示

- 1.因运输过程中需使用包装箱保证产品运输安全,建议您自签收之日起至少保留包装箱 30 天;
- 2.本产品仅限中国大陆地区(不含港澳台地区)销售,故本产品的售后服务和保修条例仅适用和提供于中国大陆地区用户(不含港澳台地区)。

产品保修卡

用户姓名:	产品名称及型号:
联系电话:	产品序列号:
通讯地址:	产品购买日期:

维修记录

	维修日期	故障描述及更换配件	维修中心	维修工程师
1				
2				



官方网站: <http://www.roborock.com>

服务电话: 400-900-1755

制造商: 北京石头世纪科技股份有限公司

地址: 北京市海淀区黑泉路 8 号 1 幢康健宝盛广场 C 座六层 6016、6017、6018 号